

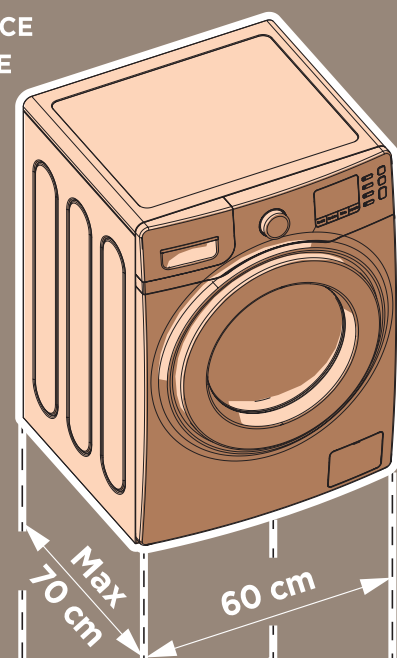

IT ASCIUGATRICE
FR SÈCHE-LINGE
EN DRYER
ES SECADORA
CZ SUŠIČKA
PL SUSZARKA
DE TROCKNER

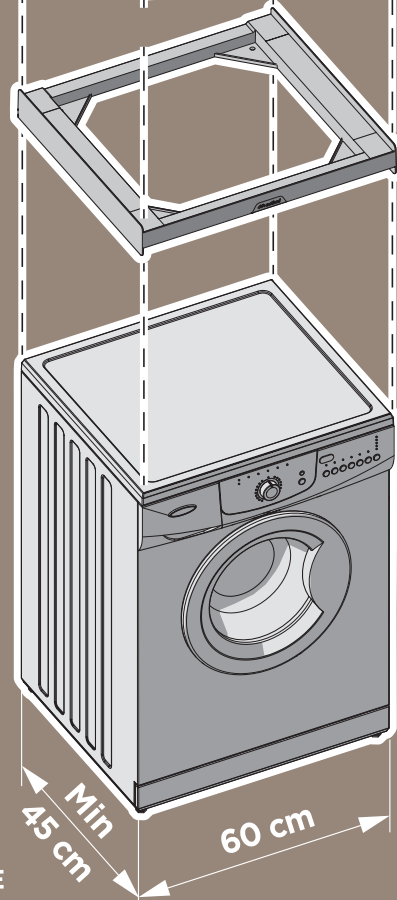

TORRE
BASIC
L60



IT LAVATRICE
FR LAVE-LINGE
EN WASHING MACHINE
ES LAVADORA
CZ PRAČKA
PL PRALKA
DE WASCHMASCHINE

TORRE
BASIC
L60

IT DIMENSIONE PRODOTTO
FR DIMENSIONS DU PRODUIT
EN PRODUCT DIMENSIONS
ES DIMENSIONES DEL PRODUCTO
CZ ROZMĚRY PRODUKTU
PL WYMIARY PRODUKTU
DE PRODUKTGRÖSSE

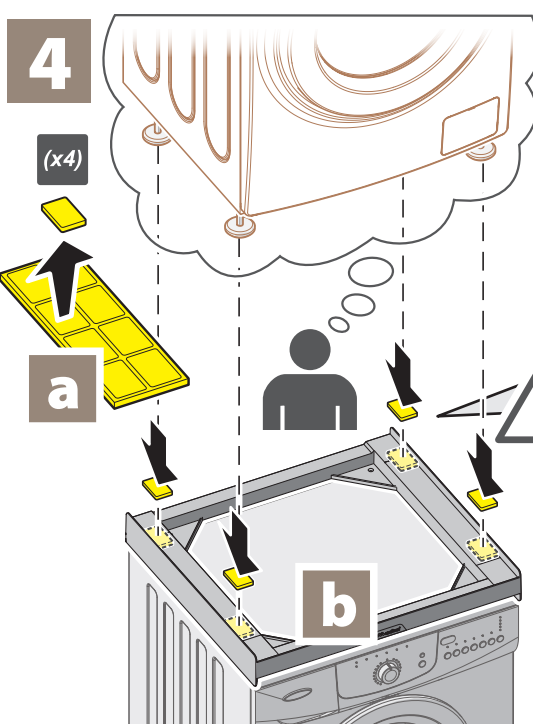
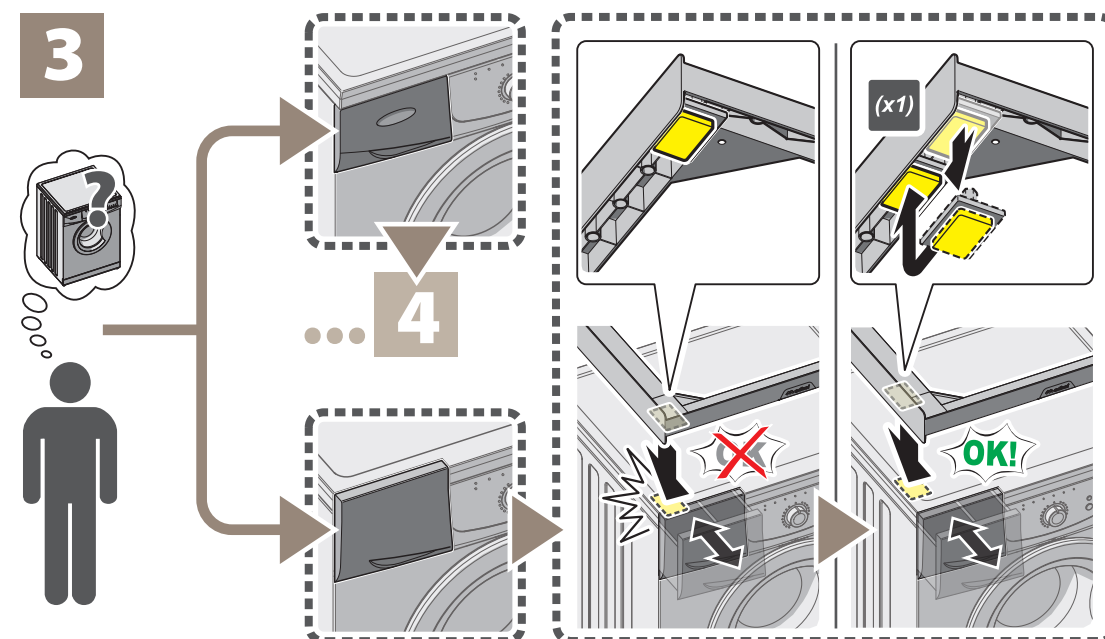
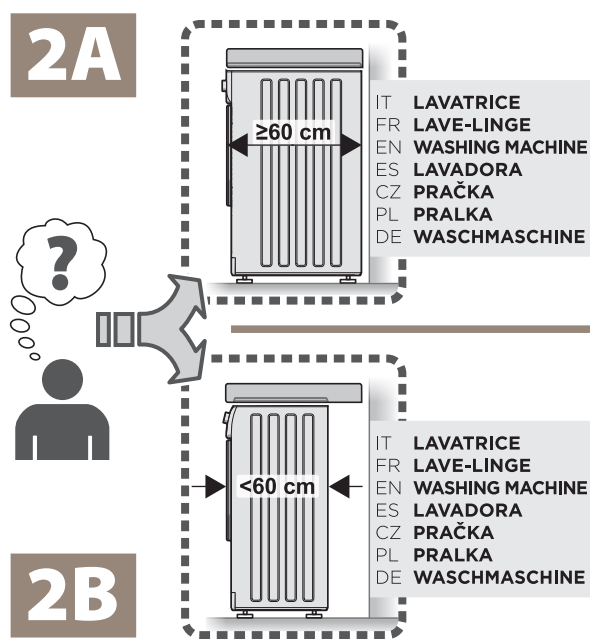
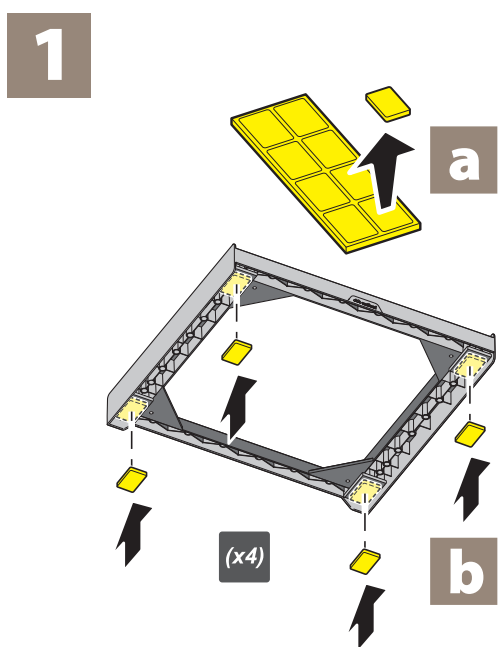
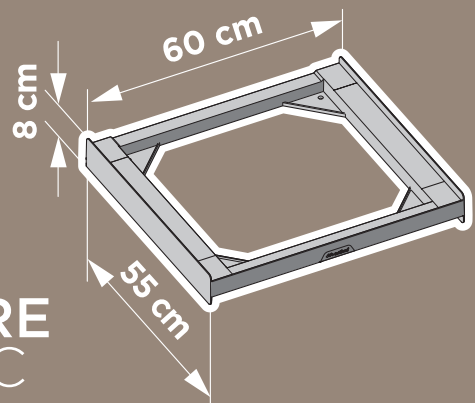

IT Se i piedini dell'asciugatrice non appoggiano correttamente su la "Torre Basic L60", rimuoverli; applicate i rettangoli adesivi nella posizione più idonea e verificate che l'asciugatrice si appoggi stabilmente.
FR Si les pieds du sèche-linge ne reposent pas correctement sur le "Torre Basic L60", retirez-les puis installez les 4 rectangles adhésifs dans la position la plus adéquate tout en vous assurant que le sèche-linge est bien stable.
EN If the tumble dryer's feet do not properly sit on "Torre Basic L60" remove them; stick the adhesive rectangular pads in the right position and make sure the tumble dryer rests stably and doesn't move or wobble once it's in use.
ES Si las patas de la secadora no apoyan correctamente sobre la "Torre Basic L60", retirelas; aplique los rectángulos adhesivos en la posición más adecuada y compruebe que la secadora apoya de forma estable.
CZ Pokud nohy sušičky správně nezapadají k mezikusu "Torre Basic L60", odstraňte je; naneste samolepící podložky na nejhodnější místo a zkontrolujte, zda je sušička ve stabilní poloze.
PL Jeśli nóżki suszarki nie przylegają odpowiednio do łącznika "Torre Basic L60", usuń je. Przyklej prostokątne podstawki w odpowiednim miejscu i sprawdź czy suszarka jest stabilna.
DE Wenn die Füße des Wäschetrockners nicht richtig auf dem "Torre Basic L60" stehen, entfernen Sie sie. Bringen Sie die Klebepads in der am besten geeigneten Position an und prüfen Sie, ob der Wäschetrockner fest steht.

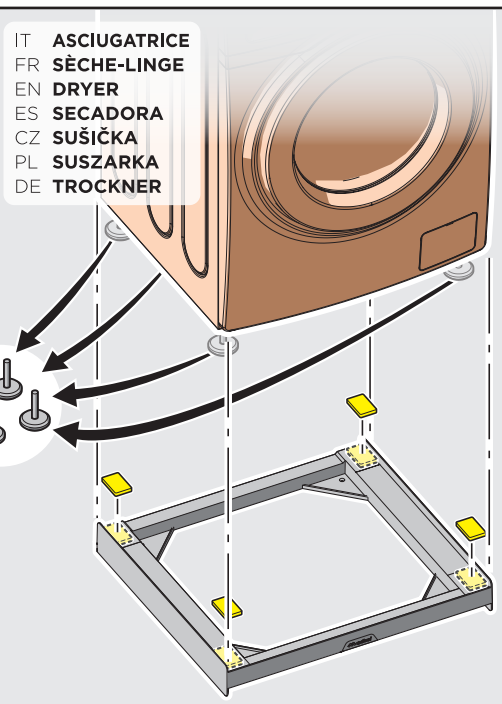

5 IT OPZIONALE | EN OPTIONAL | CZ VOLITELNÉ | DE OPTIONAL
FR OPTIONNEL | ES OPCIONAL | PL OPCJONALNIE

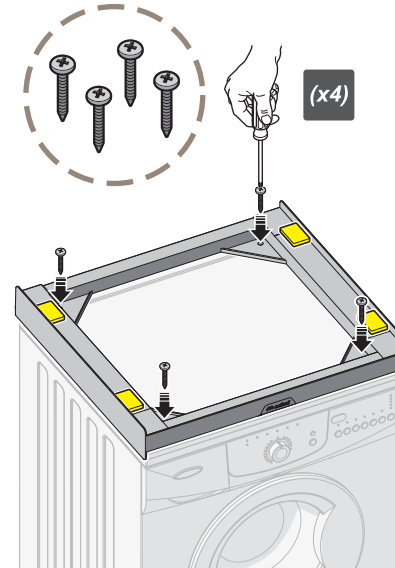

IT Fissare il kit sulla parte superiore della lavatrice utilizzando i 4 fori (facoltativo). Assicurarsi di non danneggiare la componentistica interna alla lavatrice o di entrare in contatto con parti elettriche sotto tensione.
FR Vous pouvez le fixer au-dessus de votre lave-linge à l'aide des 4 vis (cette étape est facultative). Avant tout, assurez-vous que les éléments internes du lave-linge ne seront pas endommagés et ne rentrer jamais en contact avec les parties électriques sous tension.
EN Fix the kit to the top of your washing machine via the four pre-drilled holes (optional). Make sure not to damage the components inside the washer machine or to come in contact with internal electrical parts.
ES Enrosque el kit en la parte superior de la lavadora utilizando los 4 orificios (opcional). Asegúrese de no dañar los componentes del interior de la lavadora y de no entrar en contacto con partes eléctricas bajo tensión.
CZ Možnost upevnění pomocí šroubů na horní část pračky (volitelné). Dbejte na to, abyste nepoškodili součásti uvnitř pračky nebo nepřišli do kontaktu s elektrickými částmi.
PL Dokreć zestaw na górnej części pralki, wykorzystując 4 otwory (opcjonalnie). Należy uważać, aby nie uszkodzić części znajdujących się wewnątrz pralki oraz unikać kontaktu z częściami elektronicznymi pod napięciem.
DE Befestigen Sie den Verbindungsrahmen an der Oberseite der Waschmaschine mit Hilfe der 4 Löcher (optional). Achten Sie darauf, dass Sie die Komponenten im inneren Teilen der Waschmaschine nicht beschädigen oder mit stromführenden Teilen in Berührung kommen.

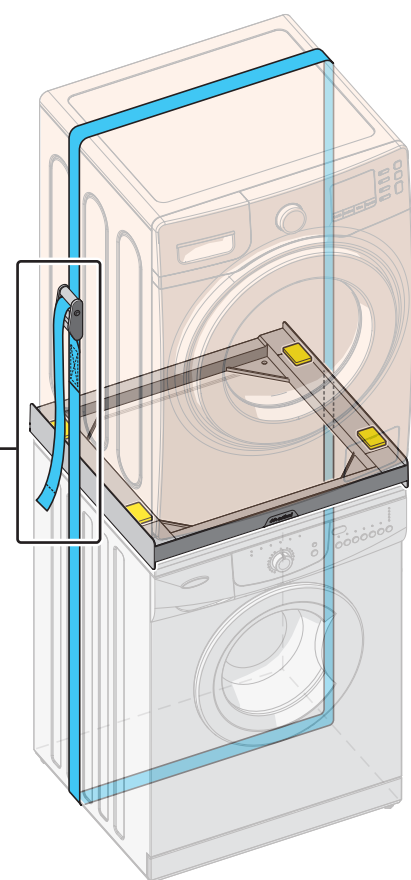
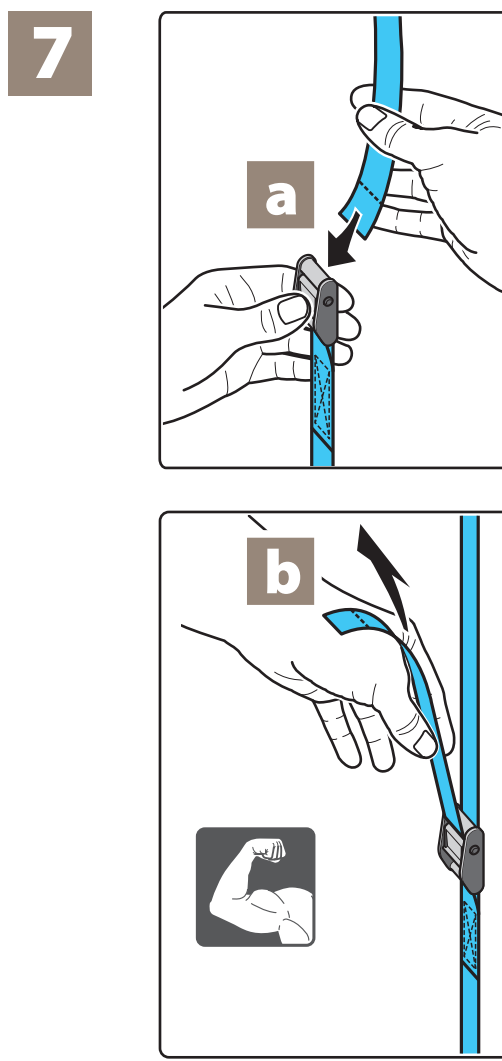
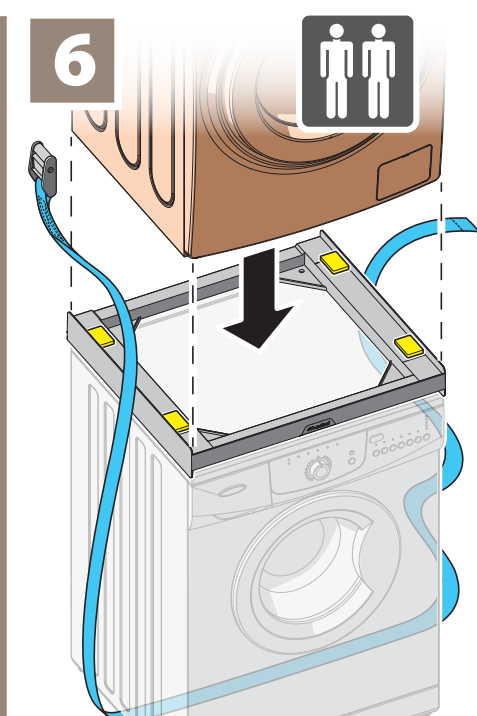

IT Compatibilità
FR Compatibilité
EN Compatibility
ES Compatibilidad
CZ Kompatibilita
PL Dopasowanie
DE Kompatibilität

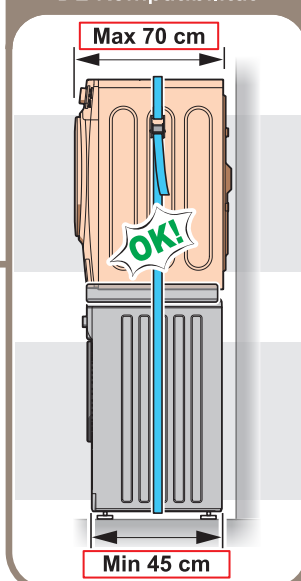

IT Posizionamento elettrodomestici
FR Positionnement des appareils électroménagers
EN Appliances positioning
ES Colocación de los electrodomésticos
CZ Umístění domácích spotřebičů
PL Ustawienie urządzeń
DE Positionierung der Geräten

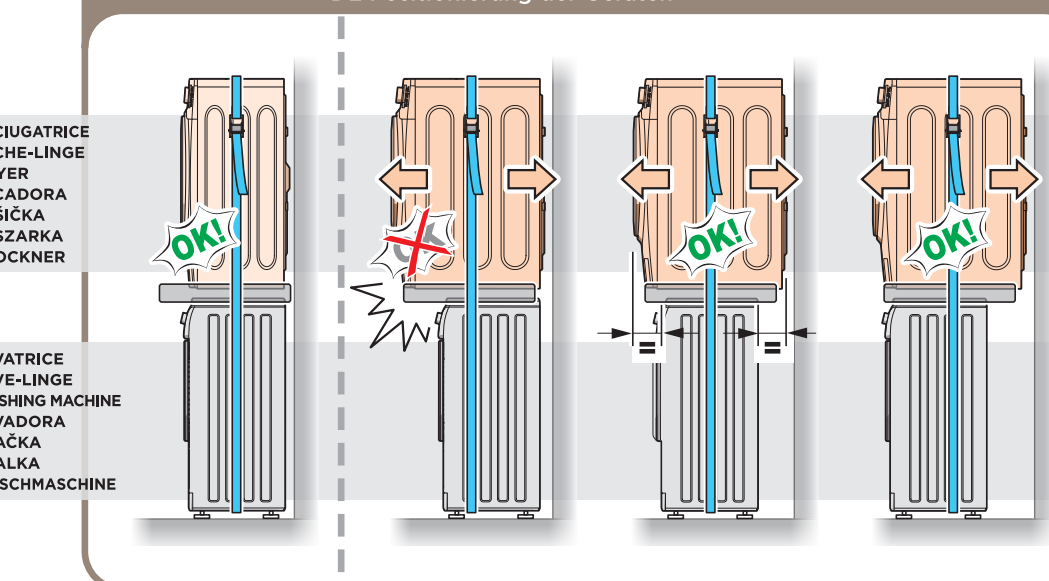

ES Una vez colocada la secadora, tense a fondo la correa para estabilizar la columna. Compruebe periódicamente la tensión de la correa y la estabilidad del conjunto. No utilice la correa suministrada para transportar o levantar cargas. El posicionamiento de los cables de los electrodomésticos debe realizarse en cumplimiento de la normativa eléctrica y técnica. No someter los cables a torsión, aplastamiento y corte. Mantener fuera del alcance de los niños. Utilizar bajo la supervisión directa de un adulto competente.

CZ Jakmile je sušička na svém místě, dobře utáhněte pás, aby se mezikus stabilizoval. Pravidelně kontrolujte napnutí a stabilitu pásu a sestavy. Nepoužívejte k upevnování a zvedání břemen. Umístění kabelů domácích spotřebičů musí odpovídat elektrotechnickým předpisům. Uchovávejte mimo dosah dětí. Používejte pod přímým dohledem kompetentní dospělé osoby.

PL Po ustawieniu suszarki na pralce, należy dobrze napiąć pas, by ustabilizować kolumnę. Pravidelně kontrolujte napětí pásu i stabilitu sloupce. Nie używaj dostarczonego pasa do transportowania lub podnoszenia ładunków. Ułożenie kabli elektrycznego sprzętu AGD musi być zgodne z przepisami dotyczącymi instalacji elektrycznych i technicznych. Kable nie należy skręcać, przynosić ani przecinać. Urządzenie powinno znajdować się poza zasięgiem dzieci. Używać pod bezpośrednim nadzorem osoby dorosłej.

DE Sobald der Wäschetrockner positioniert ist, spannen Sie den Sicherheitsgurt gut, um die Säule zu stabilisieren. Überprüfen Sie regelmäßig die Spannung der Sicherheitsgurt und die Stabilität der Säule. Verwenden Sie den mitgelieferten Gurt nicht beim Transportieren oder Heben von Lasten. Die Verlegung der Gerätekabel muss den elektrotechnischen Vorschriften entsprechen. Die Kabel dürfen nicht verdreht, gequetscht oder abgeschnitten werden. Aufbewahren außerhalb der Reichweite von Kindern. Nur unter direkter Aufsicht eines kompetenten Erwachsenen benutzen.

IT Una volta posizionata l'asciugatrice, tendete bene la cinghia per stabilizzare la colonna. Verificate periodicamente la tensione della cinghia e la stabilità dell'assemblaggio. Non utilizzare la cinghia in dotazione per il trasporto o sollevamento di carichi. Il posizionamento dei cavi degli elettrodomestici, deve seguire la regolamentazione elettrico - tecnica. Non sottoporre a torsione, schiacciamento e taglio i cavi. Tenere lontano dalla portata dei bambini. Utilizzare sotto la diretta supervisione di un adulto competente.
FR Une fois les appareils superposés, serrez la sangle afin de solidariser ces derniers. Vérifiez régulièrement la tension de la sangle et la stabilité du montage. Ne pas utiliser la sangle fournie pour transporter ou soulever des charges. Le positionnement des câbles des appareils électroménagers doit être conforme à la réglementation des installations électriques. Ne pas tordre, écraser ou couper les câbles. Tenir hors de portée des enfants. Utiliser sous la surveillance directe d'un adulte compétent.
EN Once you have positioned the dryer on top of your washing machine, pull the belt tight so as to prevent the structure from moving or falling over. Perform periodic checks on the belt tension and the stability of the assembly. Do not use the belt for load securing and lifting. The positioning of the cables of electrical home appliances must comply with electrical and technical regulations. Do not twist, crush or cut the cables. Keep out of the reach of children. Use under the direct supervision of a competent adult.